

Montageanleitung / Assembly instruction

für Rosettengarnituren
for handle sets with rosettes



Die FS-Zulassung gilt nur für komplette ECO FS-Garnituren oder Kombinationen aus ECO FS-Einzelteilen, die gemäß DIN 18273 eine abgestimmte Baugruppe bilden. Für die Montage dürfen nur ausschließlich ECO- Originalteile verwendet werden. Die Montagearbeiten, inkl. aller Bauteile (Schrauben und Stifte) müssen gemäß Anleitung von einer qualifizierten Person durchgeführt werden. Bei Nichtbeachtung entfällt jeglicher Garantieanspruch. Die Montageanleitung für Wartung und Demontage aufbewahren.

FS-approval only as a complete ECO FS-set or as combination of individual ECO FS-parts. Constituting an aligned assembly group according to DIN 18273. Only original ECO parts have to be used. The assembly has to be made by a qualified person according to the mounting instruction, including all parts (screws and pins). In case of non-respect the guarantee is invalid. This instruction has to be kept for maintenance and disassembly purposes.

ECO



Um eine Beschädigung des Türschildes bei der Montage zu vermeiden, dürfen die zur Montage verwendeten Schrauben nicht länger als die Türstärke zuzüglich 15mm sein. Die Schrauben dürfen nur handfest angezogen werden (3Nm).

To avoid damaging the door plate during assembly, the used screws should not be longer than the doorblade thickness plus 15mm. The screws must be tightened hand-tight (3Nm).

Der Schutzbeschlag ist nur wirksam, wenn Tür, Schloss, Zylinder und Beschlag aufeinander abgestimmt sind. Die alleinige Verwendung dieses Beschlages bietet nur eine Teilsicherheit.

The security handle set is only effective when door, lock, cylinder and handle set are matched up. The sole usage of this handle set only offers a partial safety.



ER AI

Montage-Vorbereitung / Assembly preparations



Vor dem Bohren Schloss und Zylinder aus der Tür entfernen!

Remove lock and cylinder from the door prior drilling!

Bohrschablone mit Zentrierdorn (Art.Nr. 930200) nicht enthalten. Optional erhältlich.

Drilling template with centering pin (Art.No. 930200) not included. Sold separately.

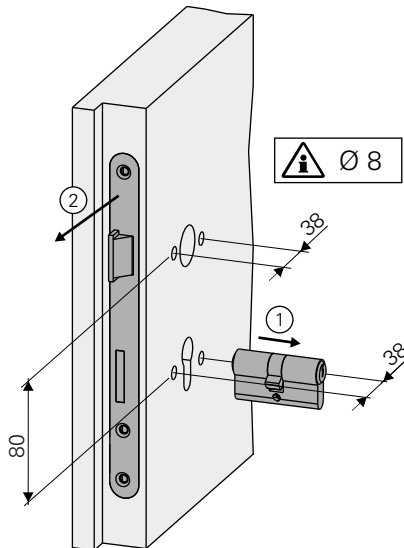

Profilzylinder-Überstand / Profile cylinder excess length

Ausführung/
demonstration:

PZ

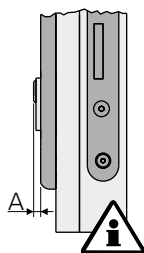

A = max. 3 mm

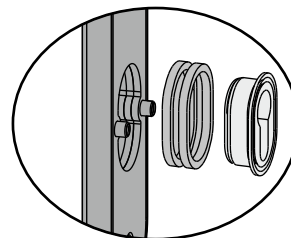

optional
ZA

für PZ-Überstände 10-15mm

for PC-excess length 10-15mm

Montageanleitung / Assembly instruction

für Rosettengarnituren
for handle sets with rosettes



ECO

Die FS-Zulassung gilt nur für komplette ECO FS-Garnituren oder Kombinationen aus ECO FS-Einzelteilen, die gemäß DIN 18273 eine abgestimmte Baugruppe bilden. Für die Montage dürfen nur ausschließlich ECO-Originalteile verwendet werden. Die Montagearbeiten, inkl. aller Bauteile (Schrauben und Stifte) müssen gemäß Anleitung von einer qualifizierten Person durchgeführt werden. Bei Nichtbeachtung entfällt jeglicher Garantieanspruch. Die Montageanleitung für Wartung und Demontage aufbewahren.

FS-approval only as a complete ECO FS-set or as combination of individual ECO FS-parts. Constituting an aligned assembly group according to DIN 18273. Only original ECO parts have to be used. The assembly has to be made by a qualified person according to the mounting instruction, including all parts (screws and pins). In case of non-respect the guarantee is invalid. This instruction has to be kept for maintenance and disassembly purposes.

1 Drücker-Drücker-Garnitur lever-lever set

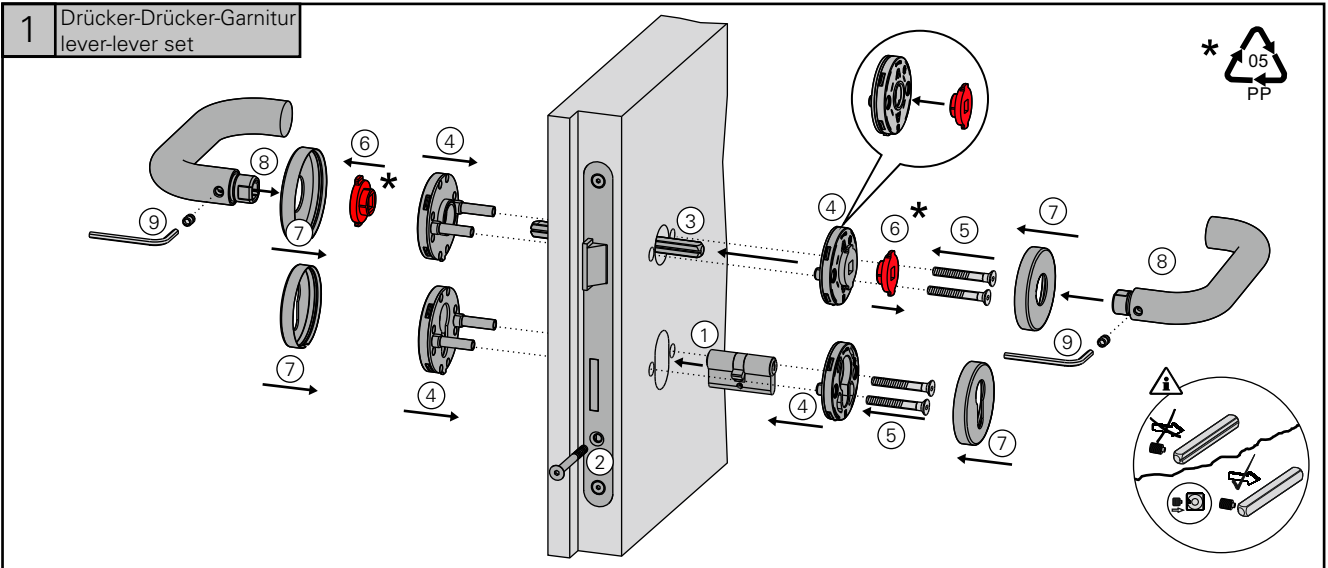

2 Wechsel-Garnitur knob-lever set

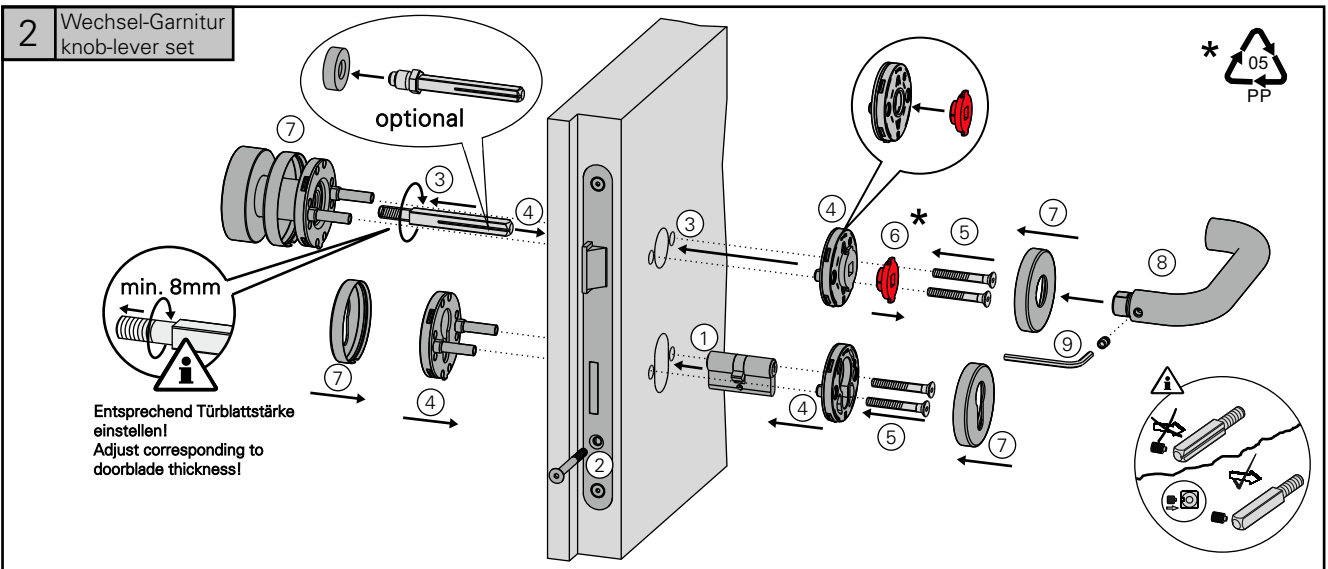

3 Panik-Garnitur lever-lever set for emergency exit doors

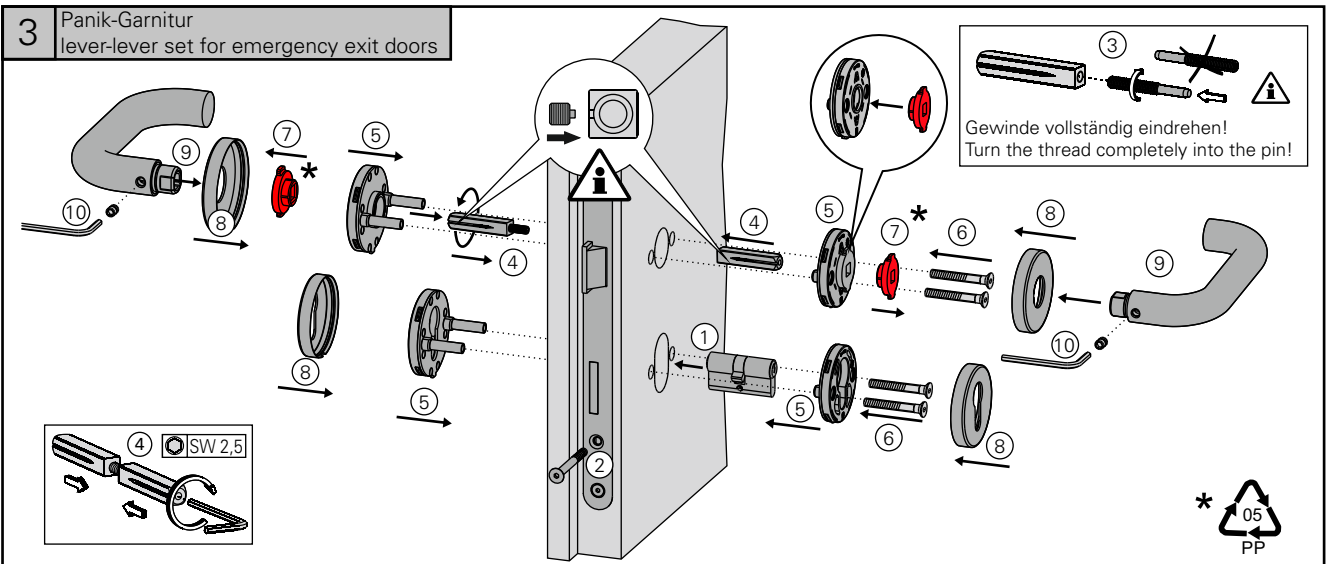

Montageanleitung / Assembly instruction

für Rosettengarnituren
for handle sets with rosettes



ECO

Die FS-Zulassung gilt nur für komplette ECO FS-Garnituren oder Kombinationen aus ECO FS-Einzelteilen, die gemäß DIN 18273 eine abgestimmte Baugruppe bilden. Für die Montage dürfen nur ausschließlich ECO- Originalteile verwendet werden. Die Montagearbeiten, inkl. aller Bauteile (Schrauben und Stifte) müssen gemäß Anleitung von einer qualifizierten Person durchgeführt werden. Bei Nichtbeachtung entfällt jeglicher Garantieanspruch. Die Montageanleitung für Wartung und Demontage aufbewahren.

FS-approval only as a complete ECO FS-set or as combination of individual ECO FS-parts. Constituting an aligned assembly group according to DIN 18273. Only original ECO parts have to be used. The assembly has to be made by a qualified person according to the mounting instruction, including all parts (screws and pins). In case of non-respect the guarantee is invalid. This instruction has to be kept for maintenance and disassembly purposes.

4 Halbgarnitur lever on plate

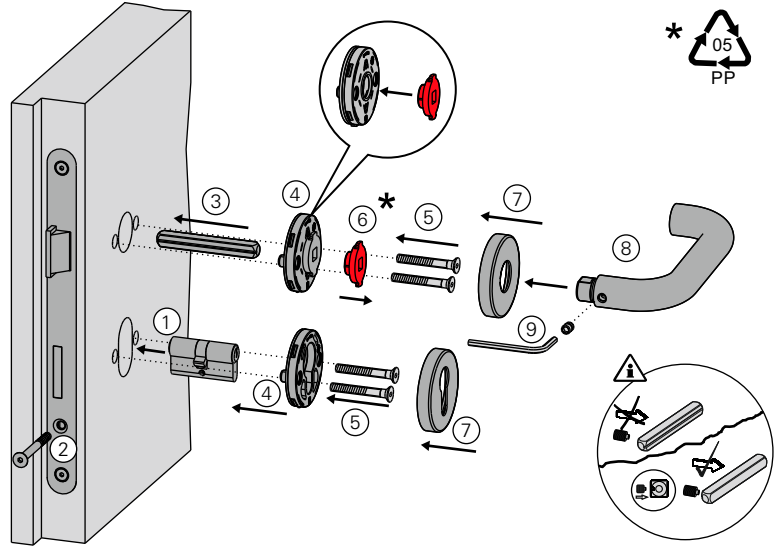

5 Standflügel-Garnitur lever-lever set for inactive door leaves

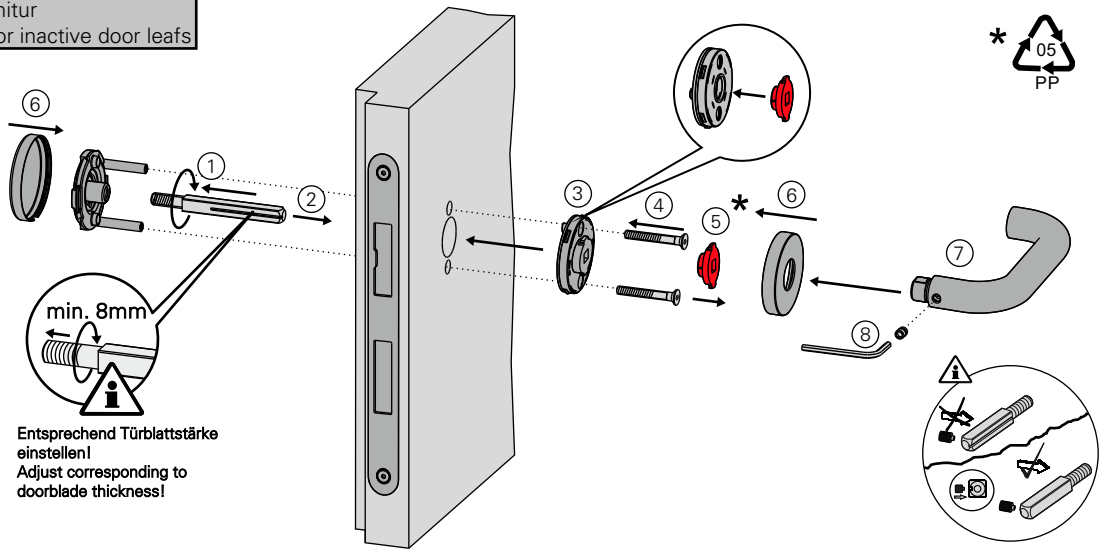

6 WC-Garnitur bathroom lever-lever set

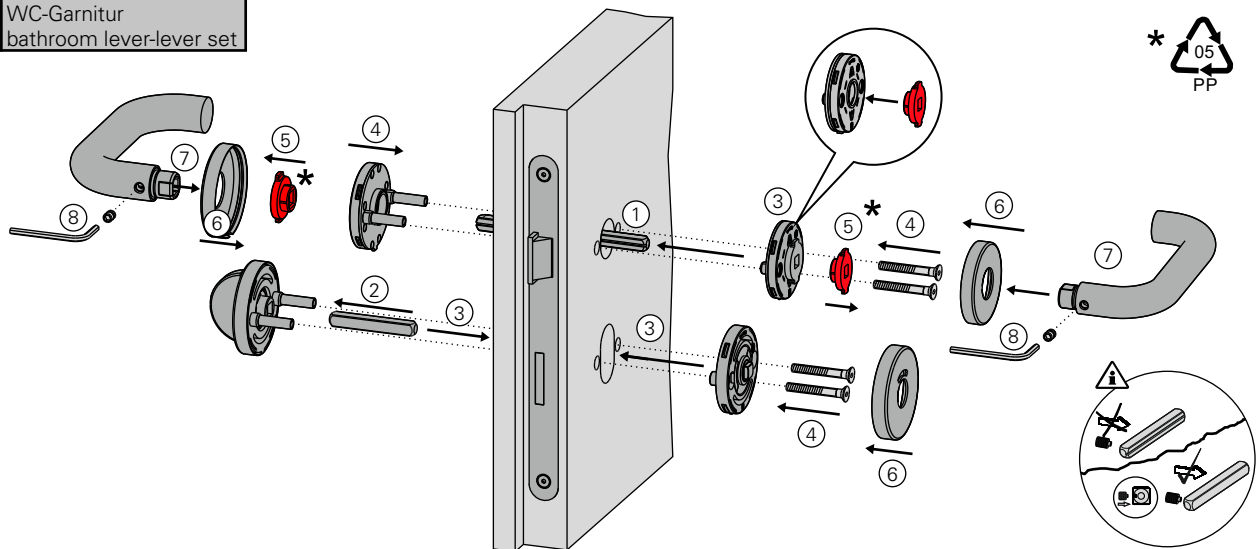

Montageanleitung / Assembly instruction

für Rosettengarnituren
for handle sets with rosettes



ECO

Die FS-Zulassung gilt nur für komplette ECO FS-Garnituren oder Kombinationen aus ECO FS-Einzelteilen, die gemäß DIN 18273 eine abgestimmte Baugruppe bilden. Für die Montage dürfen nur ausschließlich ECO- Originalteile verwendet werden. Die Montagearbeiten, inkl. aller Bauteile (Schrauben und Stifte) müssen gemäß Anleitung von einer qualifizierten Person durchgeführt werden. Bei Nichtbeachtung entfällt jeglicher Garantieanspruch. Die Montageanleitung für Wartung und Demontage aufbewahren.

FS-approval only as a complete ECO FS-set or as combination of individual ECO FS-parts. Constituting an aligned assembly group according to DIN 18273. Only original ECO parts have to be used. The assembly has to be made by a qualified person according to the mounting instruction, including all parts (screws and pins). In case of non-respect the guarantee is invalid. This instruction has to be kept for maintenance and disassembly purposes.

1 Demontage Disassembly

Wir empfehlen die Verwendung eines Schutzbleches um eine Beschädigung des Türblattes zu vermeiden.

We recommend the use of a protection shield to avoid damaging the door leaf.

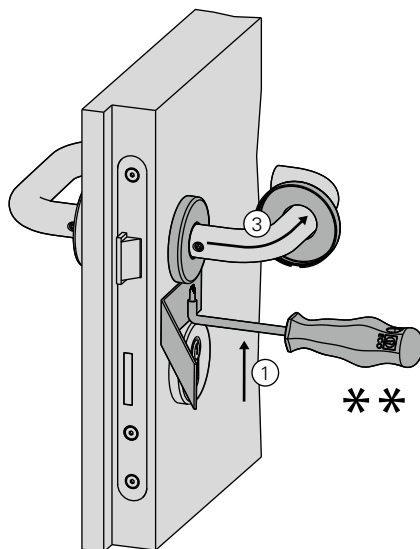

*** ECO-Kappenheber
ECO Art.Nr. 50 300 12880

ECO Cap lifter
ECO Art.No. 50 300 12880

2 Demontage Disassembly

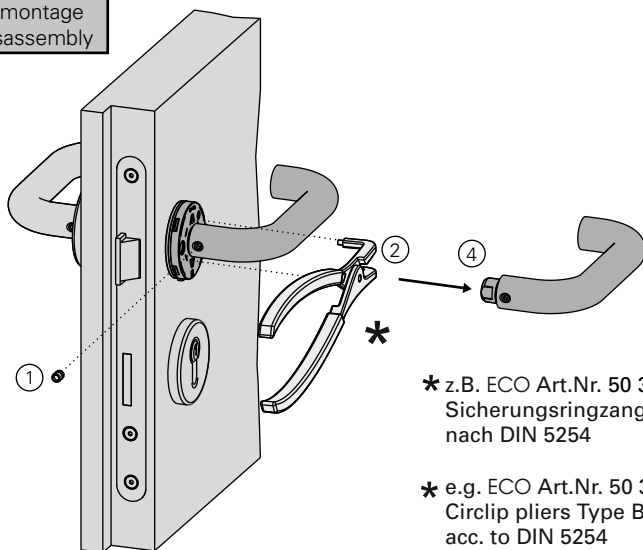

* z.B. ECO Art.Nr. 50 300 48893
Sicherungsringzange Form B
nach DIN 5254

* e.g. ECO Art.Nr. 50 300 48893
Circlip pliers Type B
acc. to DIN 5254

