



# PRODUKTINFORMATION

ECO SR-EFR III

■ SYSTEMTECHNIK FÜR DIE TÜR



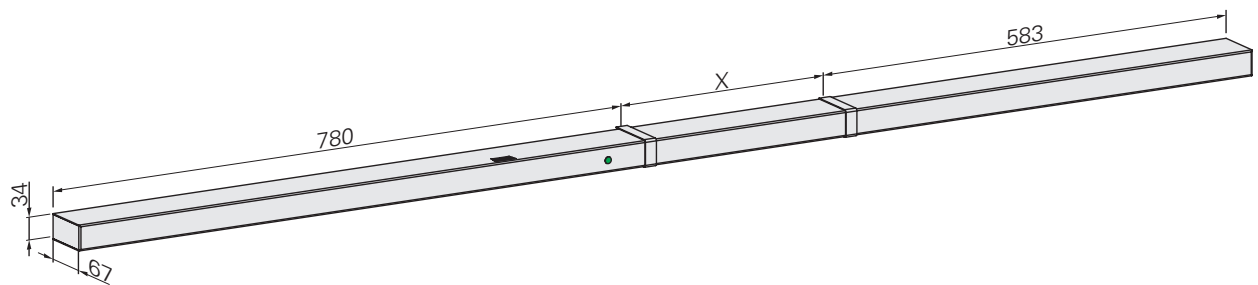
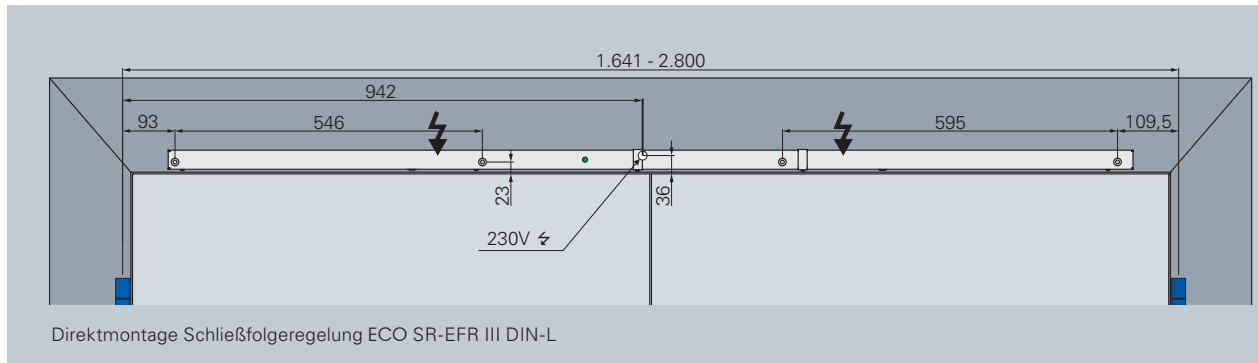

### ECO SR-EFR III

**Schließfolgeregelung mit durchgängiger Abdeckhaube, zwei elektromagnetischen Feststellungen im Stand- und Gangflügel, integriertem Rauchmelder mit Verschmutzungsanzeige und automatischer Kalibrierung zur Vermeidung von Fehlalarm** für alle ECO Newton Türschließer

- **Kompatibel zum Anschluss von:**  
DRM ORS 142, TDS 247
- **Ansteuerung erfolgt durch:**  
Integrierten Rauchmelder mit Netzgerät. Anschluss: 230 V AC, IP 10, Schutzklasse I
- **Einsatzbereich:**  
-15 bis + 45°C, relative Luftfeuchtigkeit max. 95%
- **Feststellpunkt des Gangflügel/Standflügel:**  
Haltekraft einstellbar (Empfehlung DIBt, **DIN 18040** sowie **DIN EN 12217**: max. 80 N.)  
Haltewinkel einstellbar: Gangflügel: 80° bis 130°, Standflügel 80° bis 130°
- **Minimale Größe Standflügel:**  
360 mm (bei TS-41) bzw. 400 mm (bei TS-61)
- **Lieferung:**  
Inkl. dazugehörigem Abdeckprofil, ohne Hebelarm, dieser ist Bestandteil des Türschließers
- **Montage der Anlage:**  
nur auf Bandseite
- **Gleitschienen-Schließfolgeregelung:**  
Stellt sicher, dass die Schließfolge von Stand- und Gangflügel in der vorgeschriebenen Reihenfolge erfolgt, d.h. der Gangflügel schließt immer nach dem Standflügel.
- **Elektromagnetische Feststellung:**  
Im Gang- und Standflügel. Beim Öffnen des Gangflügels wird dieser elektromagnetisch festgestellt. Wird zusätzlich der Standflügel geöffnet, so wird dieser ebenfalls elektromagnetisch festgestellt. Gleichzeitig wird die integrierte Schließfolgeregelung aktiviert, diese arretiert den Gangflügel. Der Gangflügelmagnet schaltet ab, beide Türflügel bleiben offen stehen.
- **Geprüft nach:** EN 1155 und EN 1158 und zugelassen vom DIBt.

#### Schließfolgeregelung ECO SR-EFR III

**Bandabstand 1.641 – 2.800 mm**

**Für geringere Bandabstände 1.360 – 1.641 mm kann die ECO SR-EF-2 in Kombination mit der ECO RSZ III verwendet werden.**

**Für größeren Bandabstand (2.645 - 2.800 mm) bestellen Sie bitte zusätzlich die verlängerte Verbindungsstange VBS ECO SR III mit.**

DIN-L	Farbe	Art.-Nr.	DIN-R	Farbe	Art.-Nr.
ECO SR-EFR III (Si)	Silber RAL 9006	5030052223	ECO SR-EFR III (Si)	Silber RAL 9006	5030052225
ECO SR-EFR III (W)	Weiß RAL 9016	5030052226	ECO SR-EFR III (W)	Weiß RAL 9016	5030052227
ECO SR-EFR III (Br)	Braun RAL 8014	auf Anfrage	ECO SR-EFR III (Br)	Braun RAL 8014	auf Anfrage
ECO SR-EFR III (S)	Schwarz RAL 9005	auf Anfrage	ECO SR-EFR III (S)	Schwarz RAL 9005	auf Anfrage
ECO SR-EFR III (ER M)	Edelstahl matt	5030052228	ECO SR-EFR III (ER M)	Edelstahl matt	5030052229
VBS ECO SR III (BA bis 2800 mm)	Stahl verzinkt	5030051651			

#### Hinweis!

Beim Einsatz in Schulen, Kasernen und Stadien, sowie in vandalismusgefährdeten Bereichen empfehlen wir die Verwendung von Haftmagneten. Für Vollpaniktüren ist der Einsatz der ECO Mitnehmerklappe MK 1 erforderlich!

Bitte bestellen Sie das entsprechende Zubehör für die verschiedenen Montagevarianten mit.

## ECO Montagevarianten – Bandseite

### Direktmontage

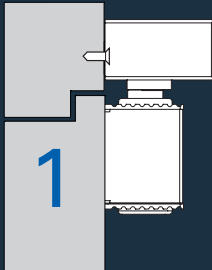

Die Direktmontage ist die Standard Montageart bei ECO. Die Gleitschiene wird direkt auf die Zarge montiert. Dazu müssen die ECO Befestigungsbohrungen vorgerichtet werden. Die entsprechenden Bohrungen sind auf den folgenden Seiten dargestellt.

Eine Papierbohrschablone ist in jeder Verpackung inklusive. Zusätzlich sind auch eine Metallbohrschablone (Zubehör) oder entsprechende Bohrmaße als PDF- oder DXF-Datei ([www.eco-schulte.de](http://www.eco-schulte.de)) erhältlich.

### Montage mit Standardprofil

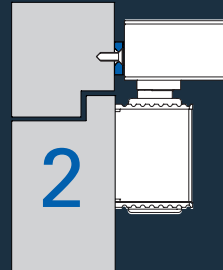

Die Montage mit Standardprofil (SP) wird verwendet, wenn die Zarge bereits mit dem Montagebohrmaß 120/428,5 mm vorgerichtet wurde, z.B. bei Stahlzargen oder bei Austausch/Nachrüstung.

Das Standardprofil wird direkt auf die Zarge montiert und adaptiert das ECO Bohrmaß auf dieses vorgerichtete Maß. Es ist als Zubehör separat zu bestellen.

### Montage mit Adaptionprofil (ADP 30)

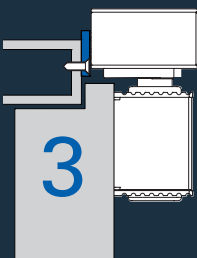

Das Adaptionprofil (ADP 30) wird verwendet, wenn die Zargenkonstruktion eine stabile Befestigung der Gleitschiene nicht zulässt, z.B. bei Stahlzargen mit überfälzten Türen. Das Adaptionprofil wird direkt auf die Zarge montiert. Die Gleitschiene kann jetzt stabil auf dieses ADP montiert werden. Es ist als Zubehör separat zu bestellen.

Die Bohrmaße für das Adaptionprofil sind auf der beiliegenden Papierbohrschablone enthalten. Zusätzlich sind auch eine Metallbohrschablone (Zubehör) oder entsprechende Bohrmaße PDF- oder DXF-Datei ([www.eco-schulte.de](http://www.eco-schulte.de)) erhältlich.

Die Zeichnungen der Gleitschienen auf den folgenden Seiten zeigen die Direktmontage.

**ECO Schulte GmbH & Co. KG**

Iserlohner Landstraße 89

D-58706 Menden

Telefon +49 2373 9276 - 0

Telefax +49 2373 9276 - 40

[info@eco-schulte.de](mailto:info@eco-schulte.de)

[www.eco-schulte.de](http://www.eco-schulte.de)

## ■ SYSTEMTECHNIK FÜR DIE TÜR

